



Base Calefactora

STM-RX 200L

Descripción y Características

La base calefactora STM-RX que presentamos es una herramienta esencial para la industria, diseñada para facilitar el calentamiento eficiente de tambores de hasta 200 litros que contienen una variedad de sustancias cruciales para diferentes sectores industriales. Esta solución versátil combina potencia y control, brindando un rendimiento excepcional para optimizar procesos.

Con un diseño robusto y resistente, esta base calefactora proporciona un soporte seguro para tambores de hasta 200 litros, asegurando estabilidad durante el calentamiento. Su capacidad de soportar una variedad de sustancias químicas, aceites y otros materiales esenciales en la industria.



Contenido

N °	Pieza
1	Base STM-RX
2	Control BSG 04
3	Enchufe

Especificaciones Técnicas

Peso	24,94 kilos
Potencia	1500 W
Alimentación	220 V
Controlador	BSG 04
Capacidad Max.	Tambor 200L

Dimensiones

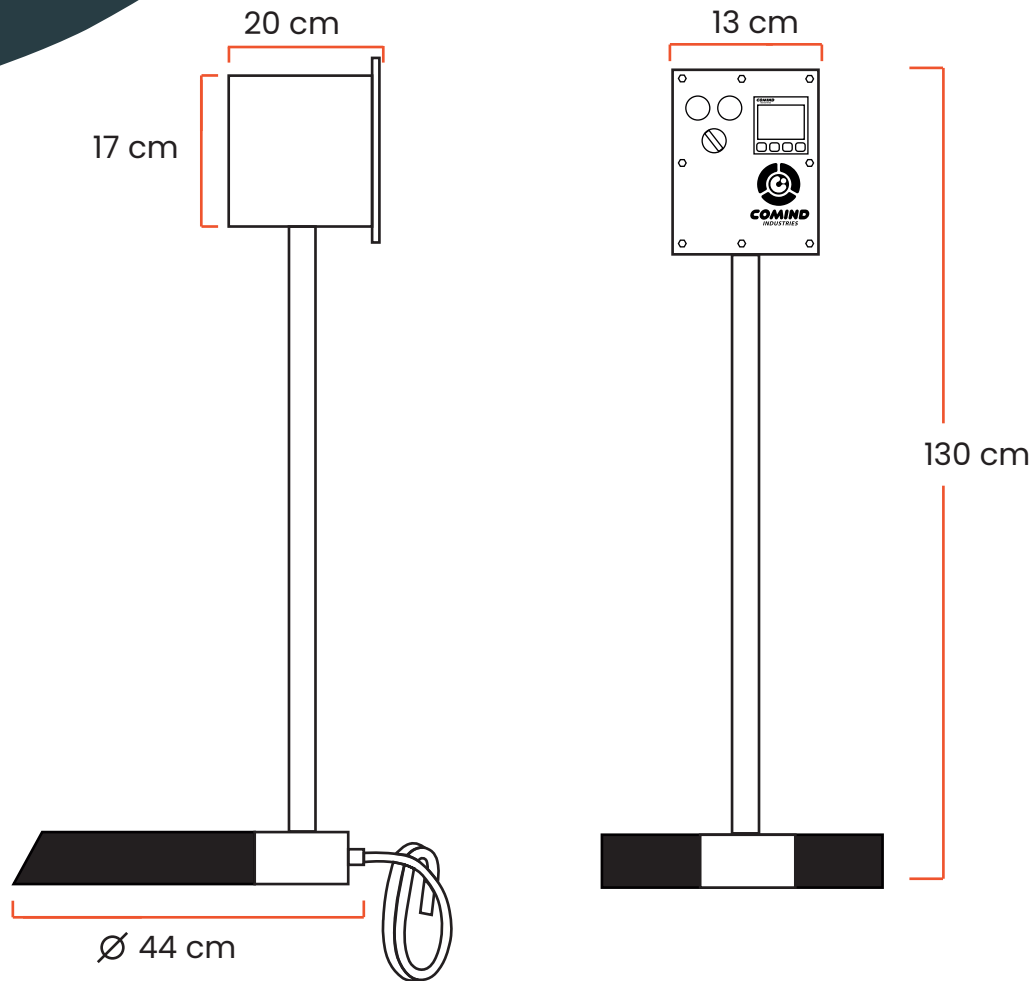

Imágenes



Sucursales en Chile

VENTAS Y CORPORATIVO

✉ info@comindindustries.com

FÁBRICA Y RETIROS

✉ info@comindindustries.com

COMIND SUR

✉ info@comindsur.cl

COMIND NORTE

✉ info@comindnorte.cl

Visítanos



Conoce nuestra
Familia de Productos



Innovating for a **GREEN WORLD**

