



# SENSOR EXTERNO

## Modelo st100K

## Descripción

La gama de sondas LogTag® ST100 se caracterizan por estar recubiertos por una manga azul en el área de conexión al equipo registrador, por poseer clasificación FDA para su uso en alimentos y cable coaxial de PTFE con resistencia industrial. Estos sensores miden un rango de temperatura de entre -40°C y +99°C.



N°	Partes
1	Sensor
2	Cable
3	Conector

## Usos



Industria alimentaria

## Especificaciones Técnicas

Modelo	st100K
Partes	st100K-15: 1.5 / st100K-30: 3.0
Registadores compatibles	TREX loggers TREX30 loggers UTRED & UTRED30 logger
Tipo de sonda inoxidable	316
Rango de T° de sensor	-40° C a +99° C

## Dimensiones

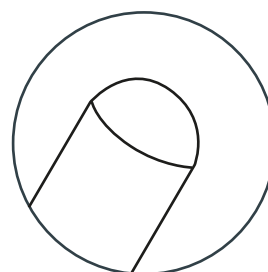

Detalle de punta

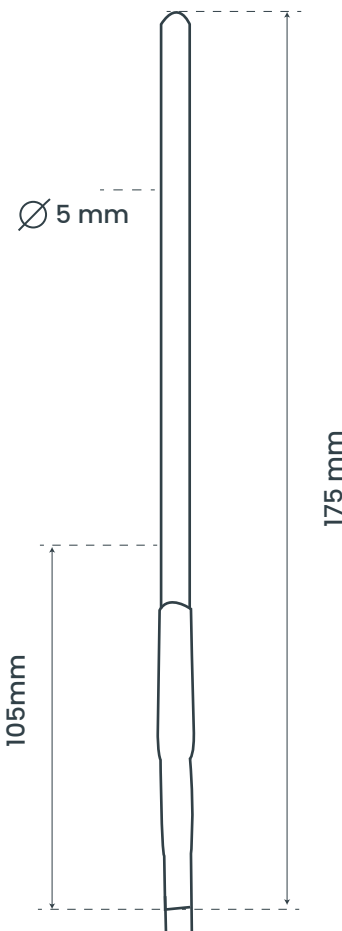

Vista Frontal