



# KIT DE EMPALME

Modelo FTH

[www.comind.cl](http://www.comind.cl)  
[www.comindindustries.com](http://www.comindindustries.com)  
[info@comindindustries.com](mailto:info@comindindustries.com)  
Lanin 1637, Conchalí Santiago de Chile.

## Descripción

La caja de tres vías a prueba de explosiones se utiliza para la conexión de tres vías del cable calefactor autorregulable SLCBL, SLMCBL y SLHCBL. Puede usarse en áreas normales o peligrosas.

## Especificaciones Técnicas

- Modelo FTH
- Entrada de 220v – 380v
- Grado de protección IP54
- Amperes 40 A
- Nivel EX: ExdemlIBT4Gb

## Contenido del Kit

N °	Pieza
1	Carcasa de empalme de línea
2	Entradas de cable de alimentación
3	Ojales con sellado de estaquiedad



Escanéame

## Dimensiones

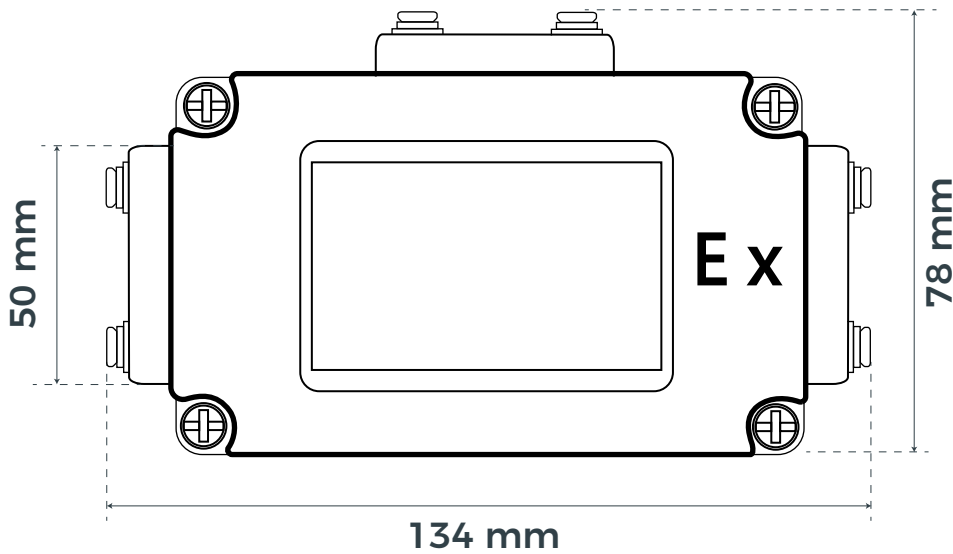

Vista frontal

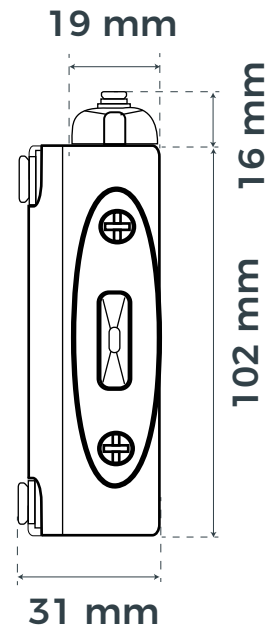

Vista Lateral Derecha

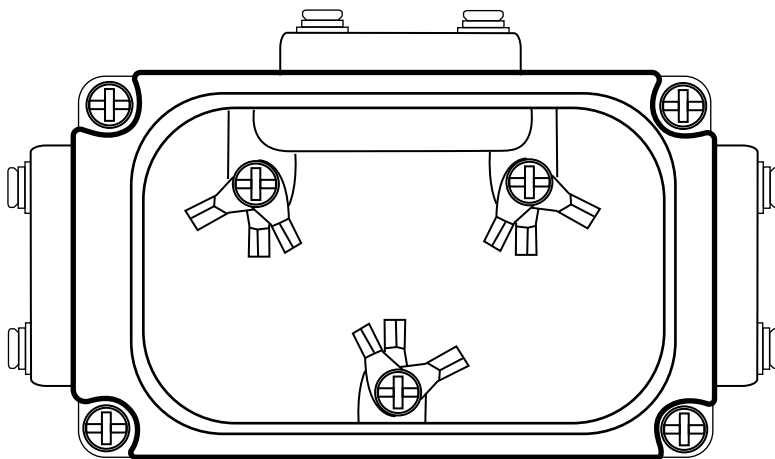

Vista frontal Sin tapa